



Bedienungs- anleitung

Inhaltsverzeichnis

TERRIS Bluetooth Kopfhörer Set 3 in 1



| | |
|--|-----------|
| 1. Teile und Bedienelemente | 6 |
| 2. Herzlichen Dank für Ihr Vertrauen! | 7 |
| 3. Allgemein | 7 |
| 4. Sicherheitshinweise | 9 |
| 5. Lieferumfang | 11 |
| 6. Vorbereitung | 11 |
| 7. Stromversorgung | 11 |
| 8. Bluetoothverbindung | 12 |
| 8.1. LED-Anzeigen | 12 |
| 8.2. Verbindung mit dem Abspielgerät | 12 |
| 8.3. Verbindungsaufbau mit NFC | 13 |
| 8.4. Kopfhörer bedienen | 14 |
| 8.5. Anrufe entgegennehmen | 14 |
| 8.6. Ausschalten | 14 |
| 9. Bluetooth Sender | 15 |
| 10. Kabelbetrieb | 16 |
| 11. Reinigung / Lagerung | 16 |
| 12. Problemlösungen | 17 |
| 13. Entsorgen | 18 |
| 14. Technische Daten | 19 |

DE

Vertrieben durch:

Globaltronics GmbH & Co. KG

Domstraße 19
20095 Hamburg

www.gt-support.de

KUNDENDIENST

+0800 - 5000 136 www.gt-support.de

Modell: BKH 264 Artikel-Nr.: 46697 XII/01/2016

3
JAHRE
GARANTIE

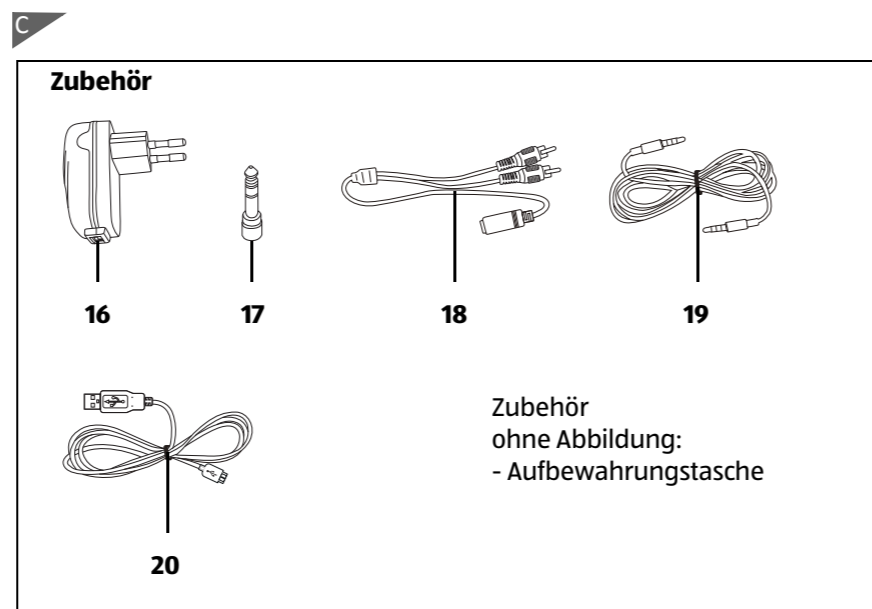
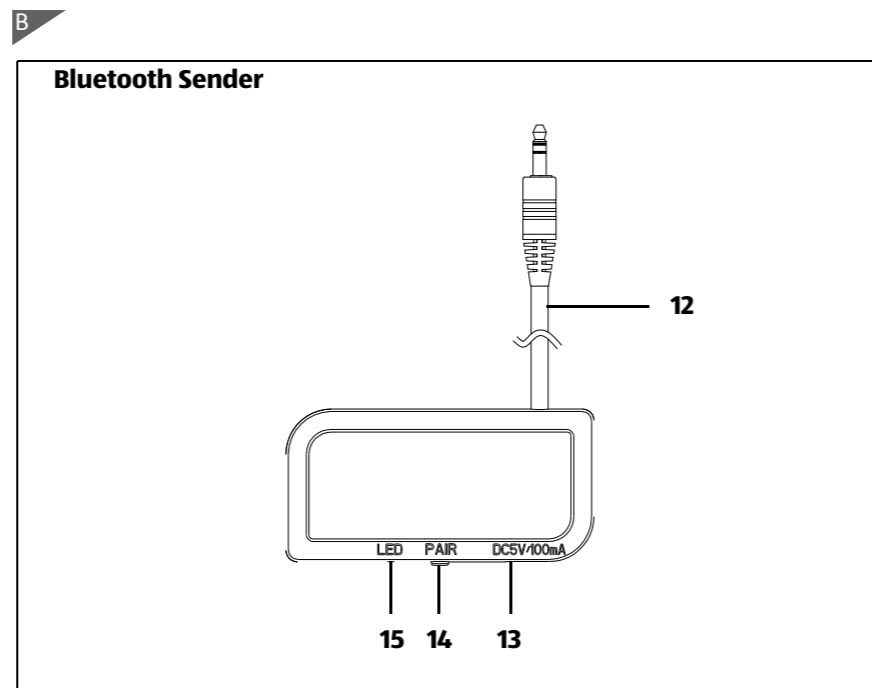
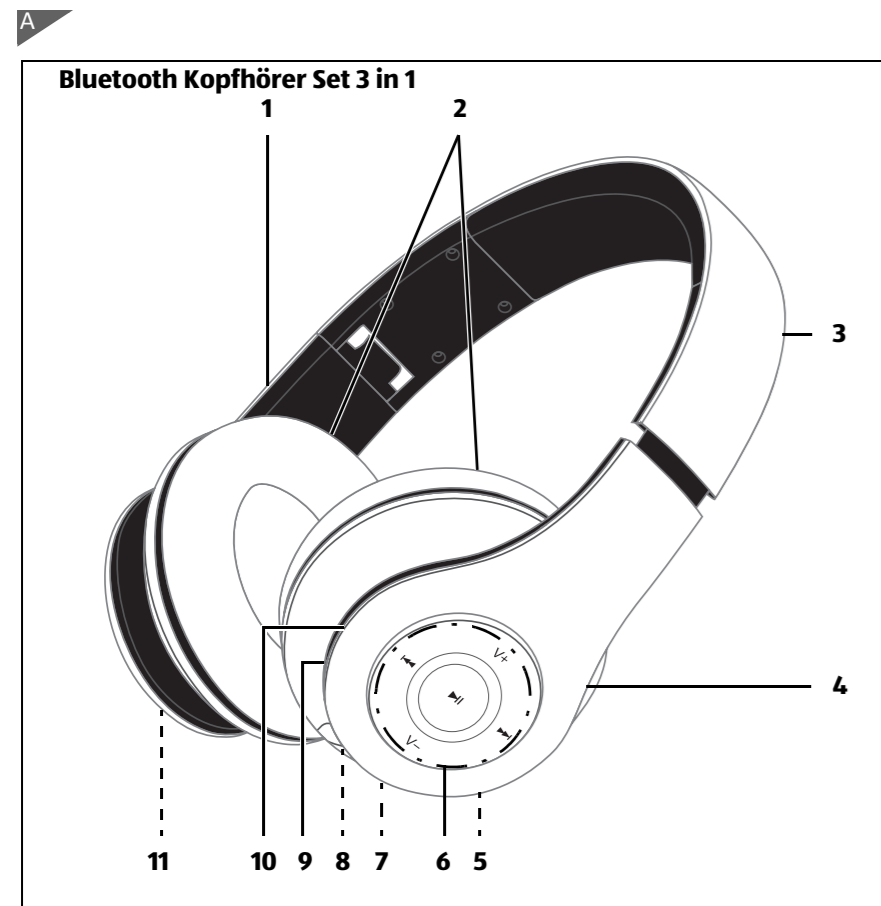

1. TEILE UND BEDIENELEMENTE

Bluetooth Kopfhörer

- 1 L** linker Kopfhörer, kann eingeklappt werden
- 2** Ohrpolster
- 3** Kopfhörerbügel mit beidseitiger Längenverstellung
- 4 R** rechter Kopfhörer, kann eingeklappt werden
- 5** Mikrofon
- 6** Bedienfeld
 Softtasten sind nur bei Bluetooth-Empfang aktiv
V+ / V- Lautstärke einstellen
◀◀ / ▶▶ vorherigen/nächsten Titel wählen
gedrückt halten: rückwärts/vorwärts spulen
▶|| Wiedergabe starten/Pause
- 7** Micro-USB-Buchse
- 8** Anschlussbuchse für Kabelbetrieb
- 9 LED** Die blaue und rote LED zeigen blinkend und dauerhaft leuchtend unterschiedliche Zustände des Kopfhörers an.
- 10** Bluetooth: Ein-/Ausschalter / Verbindungsaufbau
- 11** NFC-Empfänger

Bluetooth Sender

- 12** Kabel zum Anschließen des Senders an eine Tonquelle (ca. 0,2 m lang, 3,5 mm Klinenstecker)
- 13 DC5V/100mA** Micro-USB-Buchse
- 14 PAIR** Schalter für den Verbindungsaufbau
- 15 LED** blinkt rot: Bluetoothverbindung zum Kopfhörer unterbrochen
 blinkt abwechselnd rot und blau: Bluetooth ist zum Verbindungsaufbau eingeschaltet
 blinkt blau: Bluetoothverbindung zum Kopfhörer hergestellt

Zubehör

- 16** Netzadapter
- 17** Adapter von 3,5 mm Klinenbuchse auf 6,3 mm Klinenstecker
- 18** Adapterkabel von 3,5 mm Klinenbuchse auf Stereo-Cinch-Stecker zum Anschließen des Bluetooth Senders an eine Tonquelle
- 19** Kabel zum direkten Anschließen des Kopfhörers an eine Tonquelle (4 m lang, 3,5 mm Klinenstecker)
- 20** USB-Ladekabel (Typ A auf Micro-USB)

14. TECHNISCHE DATEN

| | |
|--|--|
| Elektrische Daten | |
| Netzadapter: | Modell: Dong Guan City GangQi Electronic Co., Ltd GQ05-050050-AG Eingang: 100 - 240 V ~ 50/60 Hz 0,3 A Ausgang: 5 V \equiv 0,5 A |
| USB : | Eingang: 5 V \equiv 0,5 A |
| Akku: | Lithium-Ionen, 3,7 V, 600 mAh |
| Bluetooth Kopfhörer: Sender: | Bluetooth 4.0+EDR (A2DP, AVRCP, HFP, HSP) Bluetooth 2.1+EDR (A2DP) |
| Ton | |
| Impedanz: | 64 Ω |
| Breitbandkennungsspannung: | ≥ 75 mV |
| Audioanschluss | Stereo 3,5 mm Klinenbuchse |
| Allgemeines | |
| Abmessungen (B x T x H) Bluetooth Kopfhörer: Bluetooth Sender: | ca. 200 x 180 x 85 mm ca. 55 x 28 x 13 mm |
| Gewicht Bluetooth Kopfhörer: Bluetooth Sender: | ca. 223 g ca. 15 g |
| Umgebungsbedingungen: | Betriebstemperatur: 5 °C - 35 °C Luftfeuchtigkeit: 40 % bis 80 % relativ |
| Manual ID: | PO51000699 / PE / 2016 |

2. HERZLICHEN DANK FÜR IHR VERTRAUEN!

Wir gratulieren Ihnen zu Ihrem neuen Terris Bluetooth Kopfhörer Set 3 in 1 und sind überzeugt, dass Sie mit diesem modernen Gerät zufrieden sein werden.

Um eine stets optimale Funktion und Leistungsbereitschaft Ihres Bluetooth Kopfhörer Sets 3 in 1 zu garantieren und um Ihre persönliche Sicherheit zu gewährleisten:

Lesen Sie vor der ersten Inbetriebnahme diese Bedienungsanleitung gründlich durch und befolgen Sie vor allen Dingen die Sicherheitshinweise!

| | |
|-------------------|--|
| Artikel | Bluetooth Kopfhörer Set 3 in 1 |
| Modell | BKH 264 |
| Manual ID | PO51000699 / PE / 2016 |
| Hersteller | Globaltronics GmbH & Co. KG Domstrasse 19 - 20095 Hamburg |
| Web | www.gt-support.de |

3. ALLGEMEIN

Aufbewahren des Handbuchs

- Alle Tätigkeiten an und mit diesem Gerät dürfen nur so ausgeführt werden, wie sie in dieser Bedienungsanleitung beschrieben sind.
- Bewahren Sie diese Anleitung auf.
- Falls Sie das Gerät einmal weitergeben, legen Sie bitte diese Bedienungsanleitung dazu.

Bestimmungsgemäßer Gebrauch

Dieses Gerät ...

- ... ist ein Gerät der Unterhaltungselektronik.
- ... kann sowohl als Bluetooth Kopfhörer als auch als normaler Kabelkopfhörer verwendet werden.

Das Gerät ist für den privaten Gebrauch konzipiert und nicht für die gewerbliche Nutzung geeignet. Es ist nicht gestattet, Umbauten an dem Gerät vorzunehmen. Eine andere Nutzung oder Modifikation ist vom bestimmungsgemäßen Gebrauch ausgeschlossen.

DE

Allgemein

Bluetooth Kopfhörer Set 3 in 1

Auszeichnungen/Symbole

Falls erforderlich, finden Sie folgende Warnhinweise in dieser Bedienungsanleitung:



GEFAHR! Hohes Risiko: Missachtung der Warnung kann Schaden für Leib und Leben verursachen.

WARNUNG! Mittleres Risiko: Missachtung der Warnung kann Verletzungen oder schwere Sachschäden verursachen.

VORSICHT: Geringes Risiko: Missachtung der Warnung kann leichte Verletzungen oder Sachschäden verursachen.

HINWEIS: Sachverhalte und Besonderheiten, die im Umgang mit dem Gerät beachtet werden sollten.

Hinweise zur Konformitätserklärung



Hiermit erklärt die Globaltronics GmbH & Co. KG, dass sich dieses Produkt in Übereinstimmung mit den grundlegenden Anforderungen und geltenden Vorschriften der RED Richtlinie 2014/53/EU, der EMV-Richtlinie 2014/30/EU, der ErP Richtlinie 2009/125/EG, der Niederspannungs-Richtlinie 2014/35/EU und der RoHS-Richtlinie 2011/65/EU befindet.

Die vollständige Konformitätserklärung und diese Bedienungsanleitung im PDF-Format finden Sie im Internet unter www.gt-support.de.



Dieses Symbol kennzeichnet das Produkt als Gerät der Schutzklasse II. Geräte mit dieser Schutzklasse verfügen über eine verstärkte oder eine doppelte Isolierung.

Typenschild

Das Typenschild mit den technischen Angaben befindet sich auf der Unterseite des Gerätes.

8

www.gt-support.de

DE

KUNDENDIENST
0800 - 5000 136

4. SICHERHEITSHINWEISE



GEFAHR für Kinder und Personen mit Einschränkungen

- Verpackungsmaterial ist kein Kinderspielzeug. Kinder dürfen nicht mit den Kunststoffbeuteln spielen. Es besteht Erstickungsgefahr.
- Dieses Gerät kann von Kindern ab 8 Jahren und darüber, sowie von Personen mit verringerten physischen, sensorischen oder mentalen Fähigkeiten oder Mangel an Erfahrung und Wissen benutzt werden, wenn sie beaufsichtigt werden oder bezüglich des sicheren Gebrauchs des Gerätes unterwiesen wurden und die daraus resultierenden Gefahren verstanden haben.
- Kinder dürfen nicht mit dem Gerät spielen. Reinigung und Benutzer-Wartung dürfen nicht von Kindern ohne Beaufsichtigung durchgeführt werden.



GEFAHR von Stromschlag durch Feuchtigkeit

- Schützen Sie das Gerät vor Feuchtigkeit, Tropf- oder Spritzwasser: Es besteht die Gefahr eines elektrischen Schlages. Stellen Sie zum Beispiel keine mit Flüssigkeiten gefüllten Vasen oder Ähnliches auf oder in die Nähe des Gerätes.
- Das Gerät ist nicht für den Betrieb in Räumen mit hoher Luftfeuchtigkeit (z. B. Badezimmer) ausgelegt. Beachten Sie die in den technischen Daten angegebenen Umgebungsbedingungen.
- Vermeiden Sie das Eindringen von Fremdkörpern und Flüssigkeiten in das Gerät.
- Sollten Flüssigkeiten oder Fremdkörper in das Gerät gelangen, sofort den Netzadapter aus der Steckdose ziehen. Vor einer erneuten Inbetriebnahme das Gerät prüfen lassen.



GEFAHR durch Stromschlag

- Ziehen Sie bei Beschädigungen des USB-Kabels oder des Gerätes sofort den Netzadapter aus der Steckdose.
- Benutzen Sie das Gerät nicht, wenn es sichtbare Beschädigungen am Gehäuse, dem Netzadapter oder den Kabeln aufweist.
- Es ist nicht gestattet, Umbauten an dem Gerät vorzunehmen. Reparaturen am Gehäuse und am Netzadapter dürfen ausschließlich vom Service Center vorgenommen werden.
- Schließen Sie den Netzadapter nur an eine ordnungsgemäß installierte, gut zugängliche Steckdose an. Die Steckdose muss nach dem Anschließen weiterhin gut zugänglich sein.
- Verlegen Sie alle Kabel so, dass sie nicht zur Stolperfalle werden.

DE

Sicherheitshinweise

Bluetooth Kopfhörer Set 3 in 1

- Achten Sie beim Aufstellen des Gerätes darauf, dass die Kabel nicht eingeklemmt oder gequetscht werden. Halten Sie die Kabel von heißen Oberflächen und scharfen Kanten fern.
- Um das Gerät vollständig vom Netz zu trennen, ziehen Sie den Netzadapter aus der Steckdose.
- Ziehen Sie den Netzadapter aus der Steckdose, ...
... wenn Sie das Gerät nicht benutzen,
... wenn Sie das Gerät reinigen wollen und
... bei Gewitter.
- Öffnen Sie niemals das Gehäuse des Gerätes, es beinhaltet keine zu wartenden Teile! Bei geöffnetem Gehäuse besteht Lebensgefahr durch elektrischen Schlag.
- Das Gerät ist nach dem Ausschalten nicht vom Netz getrennt.



BRANDGEFAHR

- Kerzen und andere offene Flammen müssen zu jeder Zeit von diesem Produkt ferngehalten werden, um das Ausbreiten von Feuer zu verhindern.
- Der Kopfhörer enthält einen Lithium-Akku. Setzen Sie den Kopfhörer und auch den Netzadapter nicht übermäßiger Wärme wie Sonnenschein, Feuer oder dergleichen aus.



GEFAHR von Hörschäden

- **WARNING!** Zu laute Hörlautstärke kann Hörschäden verursachen! Zu große Lautstärke erzeugt übermäßigen Schalldruck und kann zum Verlust des Hörsinns führen. Betreiben Sie den Kopfhörer in normaler Hörlautstärke und regeln Sie die Lautstärke zurück, bevor Sie eine Tonquelle anschließen oder zuschalten.
- Benutzen Sie den Kopfhörer nicht bei Tätigkeiten, bei denen Sie Ihre Umgebung aufmerksam wahrnehmen müssen.



WARNUNG vor Sachschäden

- Wird das Gerät von einem kalten an einen warmen Ort gebracht, kann Kondensfeuchtigkeit im Gerät entstehen. Das Gerät einige Stunden ausgeschaltet lassen.
- Stellen Sie das Gerät auf eine stabile, ebene Oberfläche.
- Sorgen Sie für eine ausreichende Belüftung rund um das Gerät. Halten Sie zu allen Seiten einen Abstand von mindestens 10 cm ein. Bedecken Sie das Gerät nicht (z. B. durch Zeitschriften, Tischdecken, Vorhänge, usw.).
- Stellen Sie das Gerät so auf, dass kein direktes Sonnenlicht darauf fällt.
- Für die Reinigung verwenden Sie ein trockenes, weiches Tuch. Verwenden Sie keine ätzenden oder scheuernden Reinigungsmittel. Diese könnten die Oberfläche des Gerätes beschädigen.

10

www.gt-support.de

DE

KUNDENDIENST
0800 - 5000 136

5. LIEFERUMFANG

- 1 Bluetooth Kopfhörer Set 3 in 1 BKH 264
- 1 Bluetooth Sender
- 1 Netzadapter
- USB-Kabel (Typ A auf Micro-USB)
- Kabel zum direkten Anschließen des Kopfhörers an eine Tonquelle (4 m lang, 3,5 mm Klinenstecker)
- Adapterkabel von 3,5 mm Klinenbuchse auf Stereo-Cinch-Stecker zum Anschließen des Bluetooth Senders an eine Tonquelle
- Adapter von 3,5 mm Klinenbuchse auf 6,3 mm Klinenstecker
- Aufbewahrungstasche
- Bedienungsanleitung
- Garantiekarte

6. VORBEREITUNG

- Entfernen Sie alle Verpackungsteile vollständig.
- Klappen Sie den Kopfhörer aus und stellen Sie die Bügellänge auf Ihre Anforderungen ein.
- Setzen Sie das Gerät keiner extremen Hitze oder Feuchtigkeit aus.

7. STROMVERSORGUNG

HINWEISE:

- Der fest im Bluetooth Kopfhörer Set 3 in 1 eingebaute Akku muss beim ersten Ladevorgang mindestens 6 Stunden geladen werden. Danach verkürzt sich die Ladezeit auf ca. 3 bis 4 Stunden.
 - Kurz bevor der Akku entladen ist, blinkt die LED am Kopfhörer rot und es ertönt ein akustisches Signal.
1. Verbinden Sie mit dem USB-Ladekabel den Bluetooth Kopfhörer mit dem Netzadapter oder einer für Ladevorgänge vorgesehenen USB-Buchse.
 2. Die LED ...
 - ... leuchtet rot während des Ladevorgangs und
 - ... leuchtet blau, wenn der Ladevorgang beendet ist.
 3. Ziehen Sie nach dem Ladevorgang das USB-Ladekabel aus der USB-Buchse und trennen Sie den Kopfhörer vom USB-Ladekabel.

8. BLUETOOTHVERBINDUNG

8.1 LED-ANZEIGEN

Die blaue und rote LED zeigen blinkend und dauerhaft leuchtend unterschiedliche Zustände des Kopfhörers an.

| | |
|--|---|
| LED leuchtet rot: | Ladevorgang |
| rote LED erlischt und blaue LED leuchtet: | Ladevorgang beendet |
| LEDs leuchten gleichzeitig einen kurzen Moment blau und rot: | Kopfhörer wird eingeschaltet |
| LED blinkt schnell rot: | Bluetoothverbindung zum Abspielgerät unterbrochen |
| LED blinkt abwechselnd rot und blau: | Bluetooth ist zum Verbindungsaufbau eingeschaltet |
| LED blinkt langsam blau: | Bluetoothverbindung hergestellt |
| LED leuchtet dauerhaft blau: | eingehendes Gespräch angenommen |
| LED blinkt rot: | Akku muss geladen werden |
| LEDs leuchten gleichzeitig kurz blau und rot: | Kopfhörer wird ausgeschaltet |

8.2 VERBINDUNG MIT DEM ABSPIELGERÄT

HINWEIS: Eine Bluetoothverbindung kommt nicht zustande, solange das USB-Ladekabel in der USB-Buchse steckt.

1. Drücken Sie im ausgeschalteten Zustand den Ein-/Ausschalter des Bluetooth Kopfhörers ca. 8 Sekunden, bis die LED abwechselnd rot und blau blinkt. Der Kopfhörer sendet nun seine Kennung.
2. Starten Sie am Abspielgerät (z. B. Smartphone, MP3-Player) die Bluetoothverbindung. Das Abspielgerät sollte nun die Geräteerkennung *BKH264* empfangen.
3. Stellen Sie am Abspielgerät die Verbindung zum Bluetooth Kopfhörer her. Beide Geräte sind nun miteinander verbunden. Die LED am Kopfhörer blinkt langsam blau.
4. Starten Sie nun am Abspielgerät die Wiedergabe eines Musiktitels. Der Ton wird über den Kopfhörer wiedergegeben.

HINWEISE:

- Wenn Sie den Bluetooth Kopfhörer mit einem Computer verbinden, stellen Sie ggf. im Betriebssystem den Toneingang ein, um das Mikrofon des Kopfhörers z. B. für Chatprogramme zu nutzen.
- Wenn die Bluetoothverbindung unterbrochen wurde, versucht der Kopfhörer, diese automatisch wieder herzustellen. Die LED blinkt während der Suche schnell rot oder abwechselnd rot und blau.
 - Bei wieder hergestellter Verbindung blinkt die LED langsam blau. Gegebenenfalls muss die Wiedergabe neu gestartet werden.
 - Wenn die automatische Bluetoothverbindung fehlschlägt, wiederholen Sie den oben beschriebenen Verbindungsvorgang.

8.3 VERBINDUNGS-AUFBAU MIT NFC

Mit NFC-fähigen Abspielgeräten (NFC: Near Field Communication / Nahfeldkommunikation) kann der Verbindungsaufbau automatisch gestartet werden.

1. Schalten Sie ggf. Bluetooth und NFC am Abspielgerät ein.
2. Schalten Sie den Bluetooth Kopfhörer ein.
3. Halten Sie den Teil des Abspielgerätes mit dem NFC-Logo einen Moment dicht an das NFC-Logo am linken Kopfhörer L. Die LED am Bluetooth Headset blinkt nun abwechselnd rot und blau. Abhängig von Typ und Software verfahren Sie wie in der Bedienungsanleitung für das Abspielgerät beschrieben und bestätigen das Koppeln mit dem Kopfhörer. Sind beide Geräte miteinander verbunden, blinkt die LED am Kopfhörer blau.
4. Starten Sie nun am Abspielgerät die Wiedergabe eines Musiktitels. Der Ton wird über den Kopfhörer wiedergegeben.

HINWEIS: Wiederholen Sie den Schritt 3., wenn die Kopplung nicht erfolgreich war.

8.4 KOPFHÖRER BEDIENEN

Die Wiedergabe können Sie über den Kopfhörer steuern.

- Drücken Sie die Softtaste ...
 - ... **V+** / **V-**, um die Lautstärke einzustellen,
 - ... **◀◀** / **▶▶**, um den vorherigen/nächsten Titel zu wählen,
 - ... **◀◀** / **▶▶**, drücken und halten: für schnellen Rück- und Vorlauf,
 - ... **▶||**, um die Wiedergabe zu starten oder anzuhalten.

HINWEIS: Wenn die Bluetoothverbindung hergestellt ist, können Sie sich mit dem Kopfhörer frei in der Wohnung bewegen. Solange sich keine störenden Objekte (z. B. Stahlbetonwände oder andere Funkgeräte) zwischen Station und Kopfhörer befinden, können Sie sich auch in andere Zimmer oder Stockwerke begeben.

8.5 ANRUF ENTGEGENNEHMEN

Wenn Sie den Bluetooth Kopfhörer mit einem Mobiltelefon verbunden haben, können Sie auch Telefonate entgegennehmen.

HINWEIS: Bei einigen Mobiltelefonen müssen Sie bei der Anrufannahme die Audioquelle Bluetooth wählen.

- Drücken Sie die Taste **▶||**, um den Anruf entgegenzunehmen.
- Halten Sie die Taste **▶||** lange gedrückt, um den Anruf abzuweisen.
- Stellen Sie während des Telefonats die Lautstärke mit den Tasten **V+** / **V-** ein.
- Drücken Sie die Taste **▶||** während des Telefonats, um den Anruf zu beenden. Wenn der Anruf während der Musikwiedergabe angenommen wurde, setzt die Musik nach Beenden des Telefonats wieder ein.

8.6 AUSSCHALTEN

Trennen Sie die Bluetoothverbindung, indem Sie die Funktion Bluetooth am Abspielgerät oder den Kopfhörer mit dem Ein-/Ausschalter ausschalten. Drücken Sie den Ein-/Ausschalter ca. 5 Sekunden, bis die blaue und die rote LED gleichzeitig kurz leuchten und der Kopfhörer ausgeschaltet ist.

9. BLUETOOTH SENDER

Sie können den Bluetooth Sender an Geräten ohne Bluetooth-Schnittstelle anschließen und den Ton mit dem Bluetooth Kopfhörer kabellos empfangen.

1. Verbinden Sie den Bluetooth Sender und das Abspielgerät mit dem Kabel zum Anschließen des Bluetooth Senders an eine Tonquelle (3,5 mm Klinkenstecker). Gegebenenfalls verwenden Sie zusätzlich das Adapterkabel von 3,5 mm Klinkenbuchse auf Stereo-Cinch-Stecker (an Cinch Buchse LINE OUT des Abspielgerätes) oder den Adapter von 3,5 mm Klinkenbuchse auf 6,3 mm Klinkenstecker.
2. Verbinden Sie mit dem USB-Kabel den Bluetooth Sender und den Netzadapter.
3. Stecken Sie den Netzadapter in die Steckdose. Die LED blinkt rot.
4. Drücken Sie den Schalter für den Verbindungsaufbau ca. 6 Sekunden, bis die LED abwechselnd rot und blau blinkt. Der Bluetooth Sender sendet nun seine Kennung.
5. Drücken Sie im ausgeschalteten Zustand den Ein-/Ausschalter des Bluetooth Kopfhörers ca. 8 Sekunden, bis die LED abwechselnd rot und blau blinkt.
6. Beide Geräte suchen sich nun gegenseitig. Sobald diese sich gefunden haben und miteinander verbunden sind, blinken die LEDs am Bluetooth Sender und am Kopfhörer blau.
7. Starten Sie nun am Abspielgerät die Wiedergabe eines Musiktitels. Der Ton wird über den Kopfhörer wiedergegeben.

HINWEIS: Wiederholen Sie die Schritte 4. und 5., wenn die Kopplung nicht erfolgreich war.

10. KABELBETRIEB

HINWEIS: Eine bestehende Bluetoothverbindung wird durch den Kabelbetrieb unterbrochen und nach Ziehen des Klinkensteckers aus der Kopfhörerbuchse wieder aufgenommen.

- Der Kabelbetrieb erfolgt passiv:
Die Lautstärke kann nur am Abspielgerät, nicht aber am Kopfhörer reguliert werden.
Der Ein-/Ausschalter ist ebenfalls deaktiviert.
Der Akku wird nicht benötigt.
1. Stecken Sie einen Klinkenstecker des 3,5 mm Klinkensteckerkabels in die Buchse am Kopfhörer.
 2. Stecken Sie den anderen Stecker des Kabels in die Kopfhörerbuchse am Abspielgerät. Je nach Anschlussbuchse an der Tonquelle verwenden Sie u. U. den Adapter von 3,5 mm Klinkenbuchse auf 6,3 mm Klinkenstecker.
 3. Starten Sie am Abspielgerät die Wiedergabe. Wiedergabe und Lautstärke regeln Sie am Abspielgerät.

11. REINIGUNG / LAGERUNG

- Für die Reinigung verwenden Sie ein trockenes, weiches Tuch. Verwenden Sie keine ätzenden oder scheuernden Reinigungsmittel. Diese könnten die Oberfläche des Gerätes beschädigen.
- Lagern Sie den Kopfhörer und das Zubehör im mitgelieferten Aufbewahrungsbeutel an einem trockenen und staubgeschützten Ort. Laden Sie vor dem Lagern den Akku vollständig auf, um eine Tiefentladung und bleibende Beschädigung des Akkus zu vermeiden.

12. PROBLEMLÖSUNGEN

Sollte Ihr Gerät einmal nicht wie gewünscht funktionieren, gehen Sie bitte erst diese Checkliste durch. Vielleicht ist es nur ein kleines Problem, das Sie selbst beheben können.



GEFAHR! Versuchen Sie auf keinen Fall, das Gerät selbstständig zu reparieren.

Wenn Sie den Fehler nicht beheben können, wenden Sie sich an unser Service Center.

| Fehler | Mögliche Ursachen / Maßnahmen |
|---|---|
| Kein Ton. | Ist der Bluetooth Kopfhörer eingeschaltet? Ist der Ton am Bluetooth Kopfhörer heruntergeregelt? |
| | Ist das Abspielgerät eingeschaltet, gestartet, auf die richtige Funktion gestellt? Erhöhen Sie ggf. die Lautstärke am Abspielgerät. |
| | Ist am Abspielgerät Bluetooth aktiviert? Sind Abspielgerät und Kopfhörer über Bluetooth verbunden? Melden Sie ggf. den Kopfhörer erst von einem anderen Abspielgerät ab. |
| Im Bluetoothbetrieb: Schlechte Tonqualität. | <ul style="list-style-type: none"> - Befinden sich störende Objekte zwischen Abspielgerät und Kopfhörer? Dies können z. B. Stahlbetonwände oder andere Funkgeräte sein. - Haben Sie sich zu weit vom Abspielgerät entfernt? - Befinden sich störende Geräte in der Nähe des Abspielgerätes? Verändern Sie ggf. den Standort des Abspielgerätes. - Erhöhen Sie die Lautstärke am Abspielgerät. - Ist der Ladezustand des Akkus zu gering? |
| Im Kabelbetrieb: Kein Ton oder schlechte Tonqualität | <p>Überprüfen Sie die Kabelverbindung zwischen Abspielgerät und Kopfhörer.</p> <p>Überprüfen Sie die Einstellungen an Ihrem Abspielgerät.</p> <p>HINWEIS: Sämtliche Bedienelemente am Kopfhörer sind im Kabelbetrieb ohne Funktion.</p> |

13. ENTSORGEN

Der mit diesem Gerät verwendete Lithium-Ionen-Akku darf nicht in den Hausmüll. Der Akku muss sachgerecht entsorgt werden. Zu diesem Zweck stehen im batterievertreibenden Handel sowie bei den kommunalen Sammelstellen entsprechende Behälter zur Batterie-Entsorgung bereit.



Die Verpackung bewahren Sie nach Möglichkeit bis zum Ablauf der Garantiezeit auf. Danach entsorgen Sie sie bitte umweltgerecht. Das Gerät darf nicht im normalen Hausmüll entsorgt werden. Das Gerät muss – gemäß der Entsorgungsrichtlinie 2012/19/EU – einer geordneten Entsorgung zugeführt werden. Kunststoffe und Elektronikteile müssen einer Wiederverwertung zugeführt werden.



Geben Sie das Altgerät an einer Sammelstelle für Elektroschrott oder einem Wertstoffhof ab. Wenden Sie sich für nähere Auskünfte an Ihr örtliches Entsorgungsunternehmen oder Ihre kommunale Verwaltung.

GARANTIEKARTE

DE

TERRIS

BLUETOOTH KOPFHÖRER SET 3 IN 1

Ihre Informationen:

Name _____

Adresse _____



E-mail (für Statusmeldungen zur Reparatur) _____

Datum des Kaufs* _____

*Wir empfehlen, Sie behalten die Quittung mit dieser Garantiekarte.

Ort des Kaufs _____

Beschreibung der Störung:



Schicken Sie die ausgefüllte Garantiekarte zusammen mit dem defekten Produkt an:

Globaltronics Service Center
c/o Teknihall Elektronik GmbH
Breitefeld 15
64839 Münster

E-mail:
GT-support@servicecenter-muenster.de

KUNDENDIENST

DE 0800 - 5000 136 Kostenfreie Hotline

www.gt-support.de

MODELL: BKH264 ARTIKELNUMMER: 46697 XII/01/2016

gratis - 365 Tage im
Jahr - von Montag
bis Sonntag

3

JAHRE
GARANTIE

Garantiebedingungen

Sehr geehrter Kunde!

Die **Aldi** bietet Ihnen weitreichende Vorteile gegenüber der gesetzlichen Gewährleistungspflicht:

- Gar** ab Kaufdatum
6 für Verschleiß- und Verbrauchsteile bei normalem und ordnungsgemäßigem Gebrauch (z.B. Akkus)
- Kos** Kostenfreie Reparatur bzw. Austausch oder Geldrückgabe.
 Keine Transportkosten
- Hot** : Kostenfreie Hotline

T Bevor Sie Ihr Gerät einsenden wenden Sie sich telefonisch, per Mail oder Fax an unsere Hotline. So können wir Ihnen bei eventuellen Bedienungsfehlern helfen.

Um

s

- den original Kassenbon und die vollständig ausgefüllte Garantiekarte.
- das Produkt mit allen Bestandteilen des Lieferumfangs.

Die Garantie gilt nicht bei Schäden durch:

- **Unfall** oder **unvorhergesehene Ereignisse**. (z.B. Blitz, Wasser, Feuer, etc.)
- **unsachgemäße Benutzung** oder **Transport**.
- **Missachtung** der **Sicherheits-** und **Wartungsvorschriften**.
- sonstige **unsachgemäße Bearbeitung** oder **Veränderung**.

Nach Ablauf der Garantiezeit haben Sie ebenfalls die Möglichkeit an der Servicestelle Reparaturen kostenpflichtig durchführen zu lassen. Falls die Reparatur oder der Kostenvoranschlag für Sie nicht kostenfrei sind, werden Sie vorher verständigt.

Die gesetzliche Gewährleistungspflicht des Übergebers wird durch diese Garantie nicht eingeschränkt. Die Garantiezeit kann nur verlängert werden, wenn dies eine gesetzliche Norm vorsieht. In den Ländern, in denen eine (zwingende) Garantie und/oder eine Ersatzteillagerhaltung und/oder eine Schadenersatzregelung gesetzlich vorgeschrieben sind, gelten die gesetzlich vorgeschriebenen Mindestbedingungen. Das Serviceunternehmen und der Verkäufer übernehmen bei Reparaturannahme keine Haftung für eventuell auf dem Produkt vom Kunden gespeicherte Daten oder Einstellungen.